

Schweizer Familie



Anleitung
für Kindersets
SF 11/2025

Realisation: Tuttolana
Styling: Laura Anahi Pereyra
Fotos: Esther Michel
© Modell und Anleitung:
Tuttolana GmbH



NEU
STRICK-
NEWSLETTER

[schweizerfamilie.ch/
newsletter](http://schweizerfamilie.ch/newsletter)

LEGENDE

Abkürzungen

abk	abketten
abn	abnehmen
arb	arbeiten
beids	beidseits
fe M	feste Masche
Kettm	Kettmasche
li	links
Lftm	Luftmasche
M	Masche
N	Nadel
mittl	mittleren
R	Reihe
Rd	Runde
Rm	Randmasche
re	rechts
restl	restlichen
Stbl	Stäbchen
str	stricken



KINDERSET KNABEN

GRÖSSE

- ◆ 1 (2/3) Jahre

MASSE

- ◆ Siehe Zeichnung

MATERIAL

Wolle

- ◆ Lana Grossa Cool Wool (100 % Merino; 160m pro 50 g)

Farbe

- ◆ 590; beige 6 (8/9) Knäuel
- ◆ 2028; hellblau 1 Knäuel
- ◆ 2037; blau 1 Knäuel

Stricknadel

- ◆ Stricknadel Nr. 3,5
- ◆ Rundstrickn (40cm) oder Nadelspiel Nr. 3,5
- ◆ Häkelnadel Nr. 3,5 und 4

Zubehör

- ◆ Gummi ca 15mm breit → ca 55 (57/ 59) cm
- ◆ 4 (4/5) Knöpfe

MASCHENPROBE

- ◆ 25 M x 38 R = 10 cm im Muster mit N Nr. 3,5

Sollte ihre Maschenprobe von den angegebenen Massen abweichen, die Nadelgrösse anpassen.

Rippli-Muster

- Hinr re
- Rückr re

Hauptmuster

Siehe Strickschrift. Es sind Hin und Rückr gezeichnet, so wie sie

auf der Vorderseite erscheinen.

Granny Squares

Siehe Häkelschrift.
Rd1: beige
Rd2: hellblau
Rd3: blau

SO WIRDS GEMACHT KNABENSET

HOSE

BEINE

- ◆ 4 Granny Squares mit N Nr. 4 gemäss Häkelschrift häkeln und zus nähen. An der oberen Kannte mit Häkeln Nr. 3,5 und beige eine R fe M häkeln. Dabei pro Granny Square 15 fe M häkeln, in einem Granny Square 16 fe M häkeln. = 61 fe M
- ◆ Nun weiter mit Strickn Nr 3,5 pro fe M eine M aufnehmen, dabei nur ins hintere Glied einstecken, eine Rückli str. Weiter im Hauptmuster str.
- ◆ Für die Beinschrägung beids in jed 6.R 10x1 (jed 6. R 12x1/ jed 8. R 14x1) M zun. = 81 (85/ 89) M
- ◆ Nach 23 (28/ 37) cm, inkl Borte, alle M still legen.
- ◆ Das zweite Bein gleich arb.

LEIB

- ◆ Die M vom zweiten Bein auf die Rundstrickn Nr. 3,5 heben, die stillgelegten M vom ersten Bein auf die li N heben und die beiden Beine zusammenführen. Dabei jeweils die zwei Rm re zus str. Weiter im Hauptmuster in Rd str.
- ◆ Für die Spickelabn auf der Vorder und Rückseite die mittl 9 M markieren (4 M re und li der zwei zus gestr Rm). In der nächsten Rd die Spickelabn wie folgt arb:
- ◆ Rd1: Im Hauptmuster bis zum Maschenmarkierer, überzogenes Abn, 5 M re, 2 M re zus. → 4 M abgenommen
- ◆ Rd 2: ohne Abn
- ◆ Rd 3: Im Hauptmuster bis zum Maschenmarkierer, überzogenes Abn, 3 M re, 2 M re zus. → 4 M abgenommen

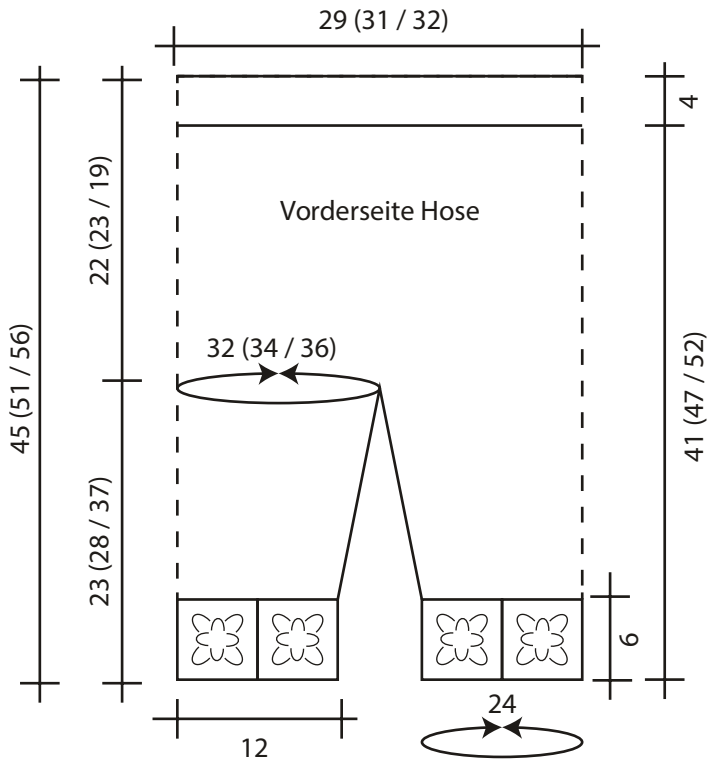

- ◆ Rd 4: ohne Abn
- ◆ Rd 5: Im Hauptmuster bis zum Maschenmarkierer, überzogenes Abn, 1 M re, 2 M re zus → 4 M abgenommen
- ◆ Rd 6: ohne Abn
- ◆ Rd 7: Im Hauptmuster bis zum Maschenmarkierer, 1 M abh, 2 M re zus str, abgehobene M überziehen. → 4 M abgenommen
Es wurden insgesamt 16 M abgenommen. = 144 (152/ 160) M
- ◆ Nun weiter im Hauptmuster. Nach 41(47/ 52) cm Gesamtlänge für das Bündchen wie folgt weiterstr:
- ◆ 6 Rd glatt re, 1 Rd li, 6 Rd glatt re
- ◆ alle M locker abk

AUSARBEITEN

- ◆ Die Hälfte des Bündchens nach hinten umlegen und annähen. Dabei eine kleine Lücke offenlassen und ein Gummi einziehen.
- ◆ Beinnaht schliessen

HÄKELSCHRIFT

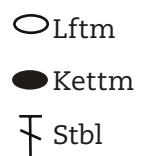
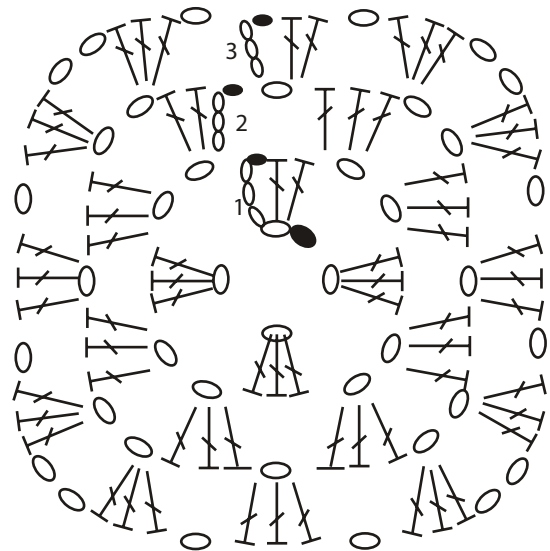

SAUM

- ◆ Mit blau und Häkeln Nr 4 am Saum entlang eine Rd fe M häkeln.

JACKE

Die Jacke wird von unten nach oben an einem Stück gestr.

RUMPF

- ◆ 10 (10/11) Granny Squares mit N Nr 4 gemäss Häkelschrift häkeln und zusähen. An der oberen Kante mit Häkeln Nr. 3,5 und beige eine R fe M häkeln. Dabei pro Granny Square 15 fe M häkeln. Im mittleren Granny Square 16 (16/14) fe M häkeln. = 151 (151/ 164) fe M
- ◆ Nun weiter mit Strickn Nr 3,5 pro fe M eine M aufnehmen, dabei nur ins hintere Glied einstecken, eine Rückrli str. Weiter im Hauptmuster str.
- ◆ Nach 15 (19/23) cm Gesamtlänge die Arb für den Armausschnitt teilen.

RECHTES VORDERTEIL

- ◆ 38 (38/ 41) M str, die restl M still legen. Über die 38 (38/ 41) M im Hauptmuster weiterstr. Nach 11 (12/13) cm Armausschnittshöhe für den Halsausschnitt am re Rand in jed 2. R 1x5, 2x3 und 2x2 (1x5, 2x3, und 2x2/ 1x5. 2x3. 2x2 und 1x1) M abk.
- ◆ Gleichzeitig mit der 3. (3./ 4.) Abn vom Halsausschnitt für die Schulterschrägung am li Rand in jed 2. R 2x8 und 1x7 (2x8 und 1x7/ 2x8 und 1x9) M abk.

RÜCKEN

- ◆ Über die mittl 75 (75/ 82) M weiterstr. Auf gleicher Höhe wie beim Vorderteil für die Schulterschrägung beids in

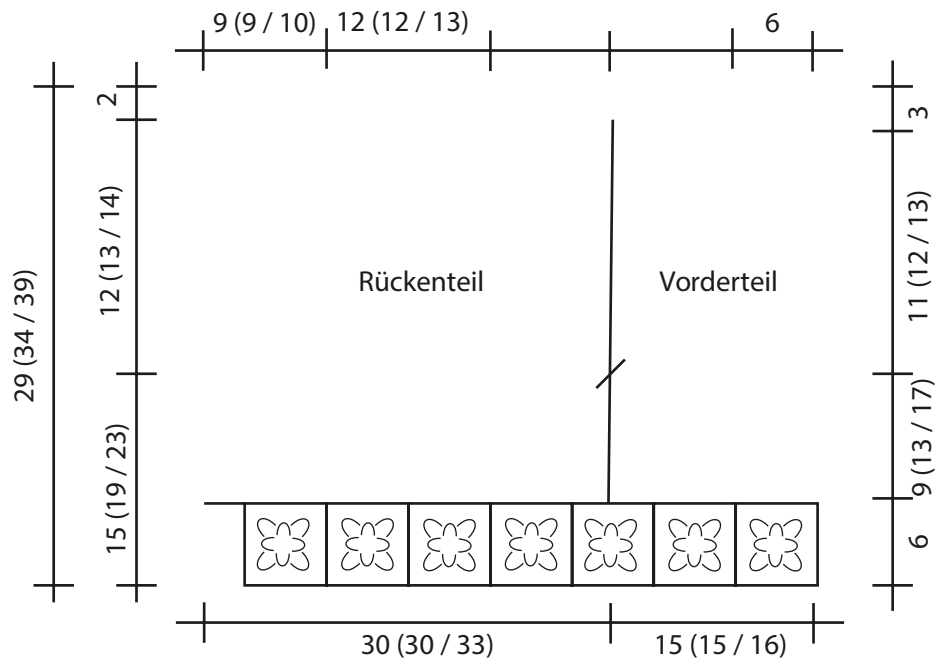

jed 2. R 2x8 und 1x7 (2x8 und 1x7/ 2x8 und 1x9) M abk. Die restl 29 (29/ 32) M abk.

LINKES VORDERTEIL

- ◆ Über die restl 38 (38/ 41) M arb und gegengleich zum re Vorderteil arb.

ÄRMEL

- ◆ 45 (47/ 51) M mit N Nr. 3,5 und beige anschl und 3 cm

Rippli str. Dann im Hauptmuster weiterarb.

- ◆ Für die Ärmelschrägung beids in jed 6. R 11x1 (abw 6. und 8. R 12x1/ 8. R 12x1) M aufn. = 67(71/ 75)
- ◆ Nach 23(26/ 29)cm ab Anchl alle M abk.
- ◆ Den Ärmel 2x arb.

AUSARBEITEN

- ◆ Teile laut Schnitt spannen, leicht anfeuchten und trocknen lassen. Schulternähte schliessen

HALSBORTE

- ◆ Am re Vorderteil 17 (17/18) M, am Rücken 31 (31/34) M und am li Vorderteil 17 (17/18) M mit N Nr. 3,5 und beige auffassen. = 65 (65/69) M
- ◆ 7 R Rippli str (= 4 Rippli), in der nächsten Hinr alle M locker abk.

VERSCHLUSSBORTE

- ◆ Am li Vorderteil oberhalb der Borte (im gestr Teil) 57 (62/72) M auffassen und 11 R Rippli str (= 6 Rippli), alle M locker abk. Am re Vorderteil oberhalb der Borte (im gestr Teil) 57 (62/72) M auffassen und Rippli str. In der 6. R, einer Hinr die Knopflöcher wie folgt einarb:
- ◆ Rm, 5(6/ 5) M re, 3 (3 / 4) x {2 M Knopfloch (2 M ohne str abk), 13 M re}, 2 M Knopfloch, 3(4/ 3) M re, Rm
- ◆ Weiter Rippli str und nach 11 R in einer Hinr alle M locker abk.

SAUM

- ◆ Mit blau und Häkeln Nr 4 am Saum entlang eine R fe M häkeln.
- ◆ Ärmel einnähen und Ärmelnähte schliessen.



STRICKSCHRIFT KNABEN

+									+
+									+
+									+
+		—				—			+
+									+
+									+
+									+
+				—					+

- ⊕ Rm
- VS: re
Rs: li
- ⊖ VS: li
Rs: re
- Rapport



LEGENDE

Abkürzungen

abk	abketten
abn	abnehmen
arb	arbeiten
beids	beidseits
fe M	feste Masche
Kettm	Kettmasche
li	links
Lftm	Luftmasche
M	Masche
N	Nadel
mittl	mittleren
R	Reihe
Rd	Runde
Rm	Randmasche
re	rechts
restl	restlichen
Stbl	Stäbchen
str	stricken



KINDERSET MÄDCHEN

GRÖSSE

- ◆ 1 (2/3) Jahre

MASSE

- ◆ Siehe Zeichnung

MATERIAL

Wolle

- ◆ Lana Grossa Cool Wool (100 % Merino; 160m pro 50 g)

Farbe

- ◆ 590; beige 7 (8 /10) Knäuel
- ◆ 2058; hellrosa 1 Knäuel
- ◆ 2111; altrosa 1 Knäuel

Stricknadel

- ◆ Stricknadel Nr. 3,5
- ◆ Rundstrickn (40cm) oder Nadelspiel Nr. 3,5
- ◆ Häkelnadel Nr. 3,5 und 4

Zubehör

- ◆ Gummi ca 15mm breit → ca 55 (57/59) cm

- ◆ 1 Knopf

MASCHENPROBE

- ◆ 25 M x 38 R = 10 cm im Muster mit N Nr. 3,5

Sollte ihre Maschenprobe von den angegebenen Massen abweichen, die Nadelgrösse anpassen.

SO WIRDS GEMACHT MÄDCHENSET

MUSTER

Rippli

- ◆ Hinr re
- ◆ Rückr re

Hauptmuster

- ◆ Siehe Strickschrift. Es sind Hin und Rückr
- ◆ gezeichnet, so wie sie auf der Vorderseite erscheinen.

Granny Squares

- ◆ Siehe Häkelschrift.
- ◆ Rd1: beige
- ◆ Rd2: hellrosa
- ◆ Rd3: altrosa

Betonte Abnahme

- ◆ R Anfang: Rm, 1 M re, 2 M überzogenes Abn (1 M abh, 1 M re, abgeh M überziehen)
- ◆ R Ende: bis 4 M vor R Ende, 2 M re zus, 1 M re, Rm

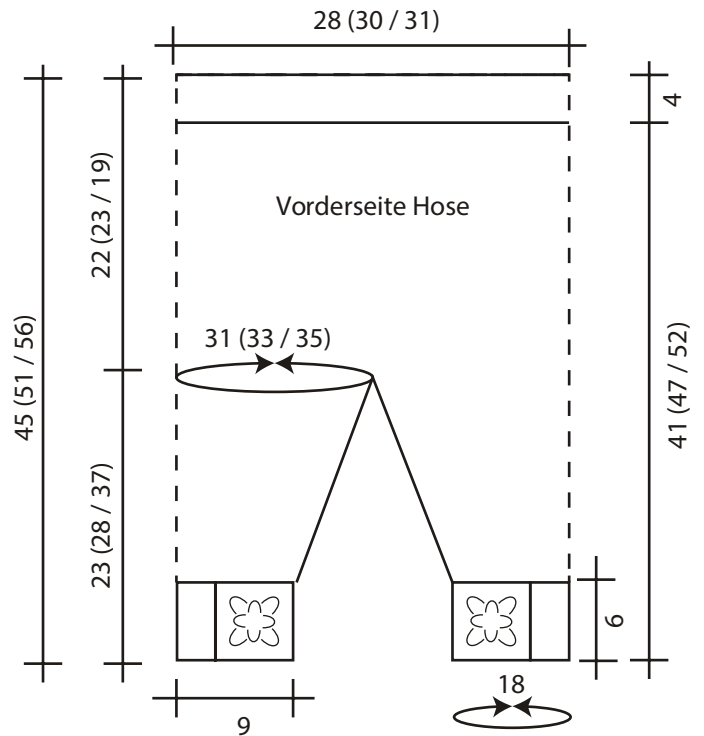

LEGGINGS

BEINE

- ◆ 3 Granny Squares mit N Nr. 4 gemäss Häkelschrift häkeln und zus nähen. An der oberen Kante mit Häkeln Nr. 3,5 und beige eine R fe M häkeln. Dabei pro Granny Square 16 fe M häkeln, in einem Granny Square 15 fe M häkeln. = 47 fe M
- ◆ Nun weiter mit Strickn Nr 3,5 pro fe M eine M aufnehmen, dabei nur ins hintere Glied einstecken und eine Rückr li str. Weiter im Hauptmuster str.
- ◆ Für die Beinschrägung beids in jed 4.R 16x1 (jed 4. R 18x1/ abw in jed 4. und 6. R 20x1) M zun. = 79 (83/ 87) M
- ◆ Nach 23 (28/ 37) cm, inkl Borte, alle M still legen.
- ◆ Das zweite Bein gleich arb.

LEIB

- ◆ Die M vom zweiten Bein auf die Rundstrickn Nr. 3,5 heben, die stillgelegten M vom ersten Bein auf die li N heben und die beiden Beine zusammenführen. Dabei jeweils die zwei Rm re zus str. Weiter im Hauptmuster in Rd str.
- ◆ Für die Spickelabn auf der Vorder und Rückseite die mittl 9 M markieren (4 M re und li der zwei zugestr Rm). In der nächsten Rd die Spickelabn wie folgt arb:
- ◆ Rd1: Im Hauptmuster bis zum Maschenmarkierer, überzogenes Abn, 5 M re, 2 M re zus. → 4 M abgenommen
- ◆ Rd 2: ohne Abn
- ◆ Rd 3: Im Hauptmuster bis zum Maschenmarkierer, überzogenes Abn, 3 M re, 2 M re zus. → 4 M abgenommen
- ◆ Rd 4: ohne Abn
- ◆ Rd 5: Im Hauptmuster bis zum Maschenmarkierer,

HÄKELSCHRIFT

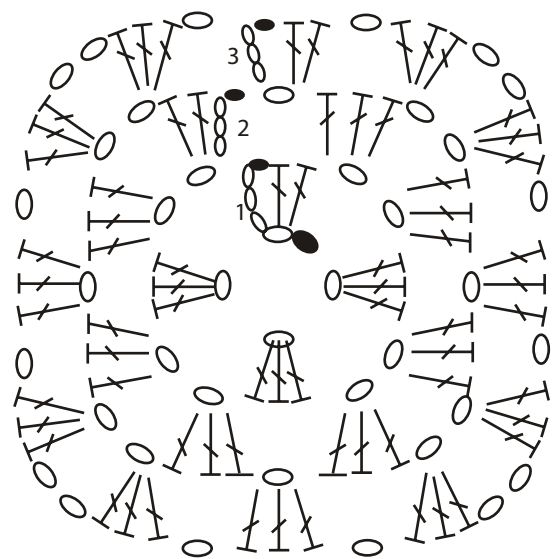

- Lftm
- Kettm
- ⌈ Stbl
- überzogenes Abn, 1 M re, 2 M re zus → 4 M abgenommen
- ◆ Rd 6: ohne Abn
- ◆ Rd 7: Im Hauptmuster bis zum Maschenmarkierer, 1 M abh, 2 M re zus str, abge-

ÄRMEL

- ♦ 45(47/ 51) M mit N Nr. 3,5 und beige anschl und 3 cm Rippli str. Dann im Hauptmuster weiterarb.
- ♦ Für die Ärmelschrägung beids in jed 8. R 8x1(8. R 10x1 / abw in jed 8. und 10. R 10x1/1) M aufn.= 61(67/ 71) M
- ♦ Nach 20(23/ 26)cm ab Anschl für die Armkugel in jed 2. R 5x1 M abk. Alle M abk.
- ♦ Den Ärmel 2x arb.



ÄRMEL

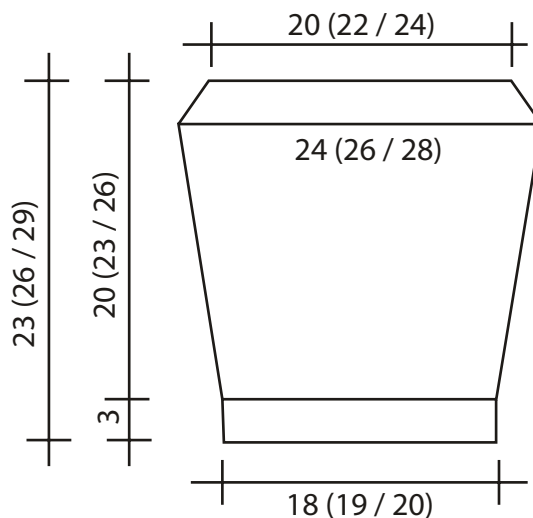

AUSARBEITEN

- ♦ Teile laut Schnitt spannen, leicht anfeuchten und trocknen lassen. Schulternähte schliessen

HALSBORTE

- ♦ Mit beige und N Nr. 3,5 am li Rückenteil beginnen und

17 (17 / 18) M, am Vorder-
teil 45 (45 / 49) M und am re
Rückenteil 17 (17 / 18) M
auffassen. = 79 (79 / 85) M

- ♦ 9 R Rippli str. Gleichzeitig in
der 5. R am re Rand nach

der Rm für das Knopfloch 2
M ohne str abk und wieder 2
M aufnehmen. Alle M locker
abk.

SAUM

- ♦ Mit altrosa und Häkeln Nr 4
am Saum entlang eine R fe
M häkeln.
- ♦ Ärmel einnähen und Ärmel-
nähte schliessen.

STRICKSCHRIFT MÄDCHEN

+									+
+									+
+									+
+			-				-		+
+									+
+									+
+									+
+									+
+									+
+									+

- ⊕ Rm
- VS: re
Rs: li
- ⊖ VS: li
Rs: re
- Rapport

↑
3
Jahre

↑
1 und 2
Jahre

WOLLE BESTELLEN

Garn und Wolle für unsere Strickmodelle des Monats, die in Zusammenarbeit mit Tuttolana entstanden sind, können Sie in den Läden in Zürich oder Bülach, telefonisch oder online über tuttolana.ch erwerben.

Das jeweilige Modell des Monats ist in den Schaufenstern der beiden Tuttolana-Läden ausgestellt.

Tuttolana Bülach

Marktgasse 25, 8180 Bülach
Tel. 044 862 36 36

Tuttolana Zürich

Neumarkt 10, 8001 Zürich
Tel. 044 251 57 57